

仕様		
能力	5000	KN
機械高さ	550	mm
ストローク	150	mm
使用圧力	68.3	MPa
受圧面積	730.6	cm ²
ロッド径	Φ305	mm
重量	約520	kg

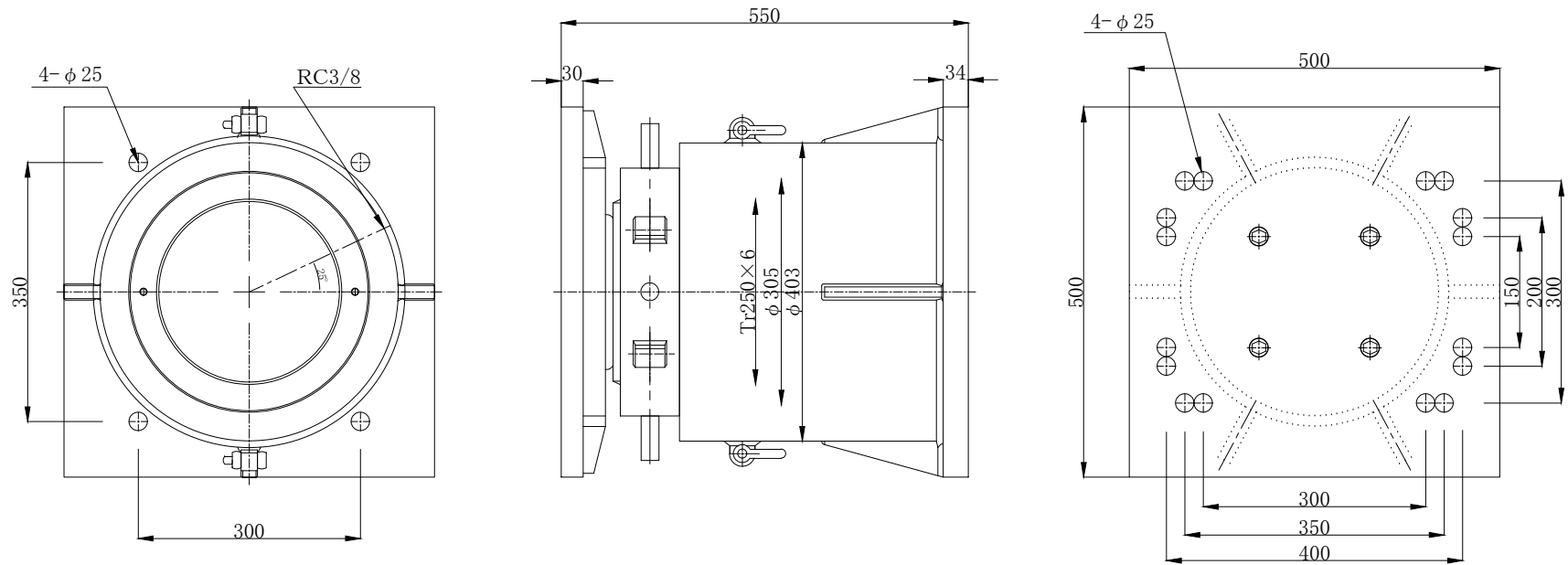

名称	安全ナット付きジャッキ	尺度
	AN-50015	1:6
株式会社 関東油機サービス		